

# MALT / CEREAL CLEANING



## MÁQUINA DE LIMPEZA

### APLICAÇÃO E FUNCIONAMENTO:

- Separação de impurezas e pó de grãos;
- Dois quadros de peneira montados em caixa metálica a prova de pó;
- Oscilação dos quadros em sólida caixa de aço através de rotação excêntrica;
- Caixa com tampa hermética para fácil substituição das peneiras;
- Dispositivo de aspiração regulável para retirada de impurezas leves;
- Janela de inspeção;
- Fabricação robusta de aço carbono com pintura de acabamento.

### VANTAGENS:

- Caixa hermética;
- Sem contaminação do meio ambiente;
- Ampla faixa de ajuste na movimentação de peneira;
- Excelente qualidade de peneiramento;
- Não transmite vibrações para o edifício;
- Dimensões compactas;
- Fácil operação e manutenção.

## CLEANING MACHINE

### APPLICATION AND OPERATION:

- For separating dirt and dust from grain;
- Two screens mounted on a metal dust-proof box;
- Screens oscillation by eccentric rotation;
- Box with airtight lid allows for easy substitution of screens;
- Output device with adjustable suction to remove light impurities;
- Inspection window;
- Robust construction of carbon steel and paint finishing.

### VANTAGENS:

- Screening dustproof box;
- No pollution to the environment;
- Wide adjustment range of motion of the sieve;
- Excellent sieving quality (screening);
- No vibrations are transmitted to the building;
- Compact size;
- Easy operation and maintenance.

## MÁQUINA DE LIMPIEZA

### APLICACIÓN Y OPERACIÓN:

- Separación de impurezas y polvo de granos;
- Dos tamices montados en caja hermética;
- Oscilación de los tamices por rotación excéntrica;
- Caja de criba hermética;
- Dispositivo de salida de succión regulable para retirar impurezas leves;
- Ventana de inspección;
- Construcción robusta de acero al carbón con acabado de pintura.

### VENTAJAS:

- Caja de criba hermética;
- Sin polución del medio ambiente;
- Amplia gama de ajuste del movimiento del tamiz;
- Excelente calidad de tamizado (screening);
- No transmite vibraciones al edificio;
- Dimensiones compactas;
- Fácil operación y mantenimiento.

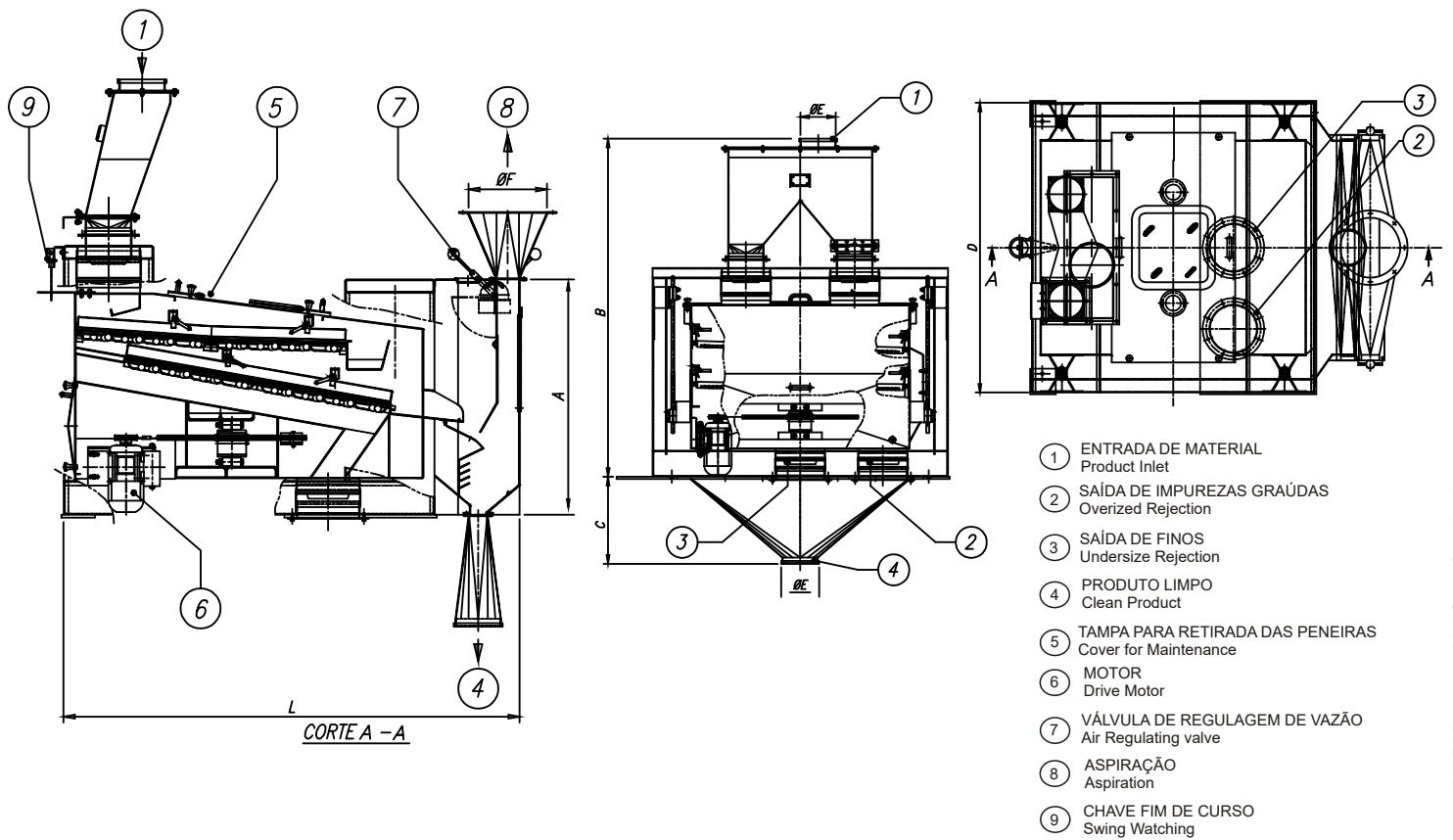
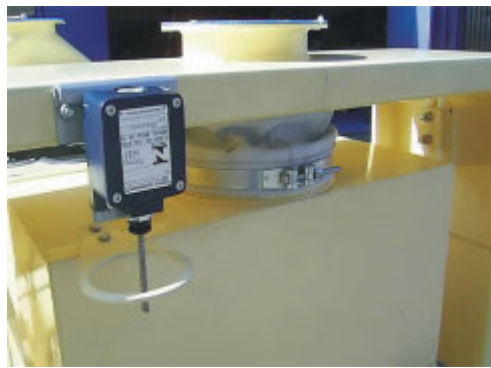
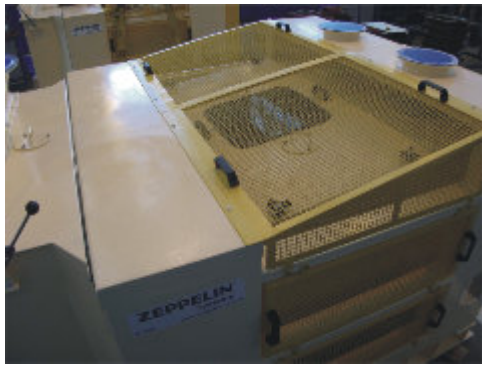

JMBZ-VB3-0039-4-MaltCerealCleaning-jan2020

Tipo	Capac. Capacity m³/h	Pot. Motor Drive Motor KW	Vazão Aspiração Exhaust Air Volume m³/min.	Pressão Aspiração Pressure Aspiration dPa	Dimensões/ Dimensions						Dimensões Embalagem Packing Dimensions			Peso Weigth KN	Código Code	
					A	B	C	D	ØE	ØF	L	LARG. Width	ALT. Height			COMPR. Lenght
CM36	36	0,75	38	150	1050	1200	350	1240	DN200	250	2035	1250	1480	2350	9,0	984001
CM62	62	0,75	65	150	1050	1943	500	1740	DN200	350	2035	1770	1480	2350	11,8	984002

ACABAMENTO – PINTADO MUNSELL 2.5 Y 9/4

Finish – Painting Munsell 2.5 Y 9/4

NOS RESERVAMOS O DIREITO DE PROCEDER ALTERAÇÕES SEM AVISO PRÉVIO

Subject to technical change without previous notice

**ZEPPELIN SYSTEMS LATIN AMERICA EQUIP. IND. LTDA**

Rua João XXIII, 650 - B. Cooperativa

09851-707 - São Bernardo do Campo, SP - Brasil

Tel +55 11 4393-9400 - Fax +55 11 4392-2123

info@zeppelin-la.com

**WWW.ZEPPELIN-LA.COM**