

REVOLVING MACHINE

for rectangular germination boxes

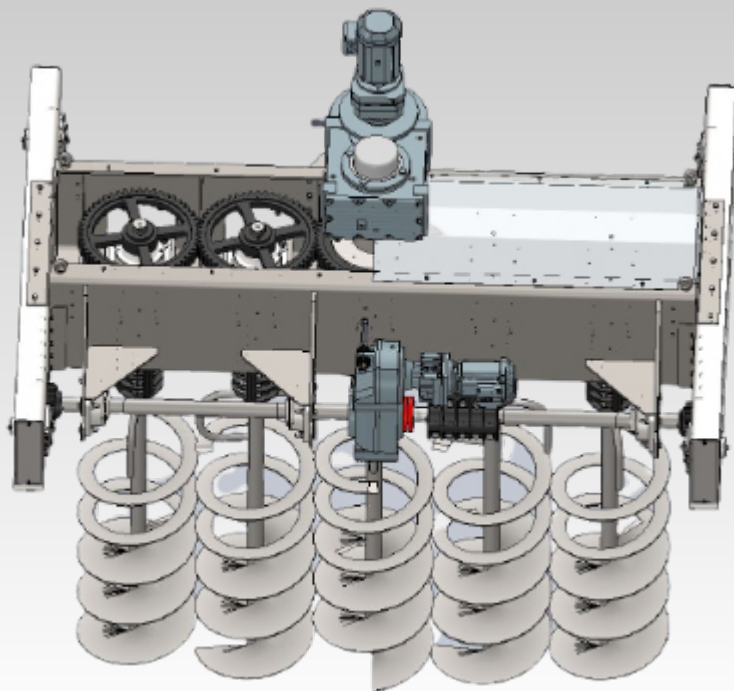

APLICAÇÕES

- Nivelar, revolver e descarregar o material na caixa de germinação;
- Produção uniforme de matéria prima dentro da caixa de germinação.

APPLICATION

- Level, revolve and unload the material in the germination box;
- Uniform production of raw material inside the germination box.

APLICACIONES

- Nivelar, revolver y descargar el material en la caja de germinación;
- Producción uniforme de materia prima dentro de la caja de germinación.

CARACTERÍSTICAS

- Identificação de Falhas em Tempo Real, permitindo tomada rápida de decisão;
- Manuseio, Visualização e Controle Simplificado nos processos de carregamento e descarregamento;
- Mão de Obra Reduzida;
- Sistema automático para limpeza do piso (para modelos específicos);
- Uma Melhor Distribuição na Camada de Malte verde;
- Largura de 2,5m até 12m;
- Movimento Linear.

CHARACTERISTICS

- Real-Time Fault Identification, allowing quick decision making;
- Handling, Visualization and Simplified Control in the loading and unloading processes;
- Reduced Labor.
- Automatic system for cleaning the floor (for specific models);
- A Better Distribution in the Green Malt Layer.
- Width from 2.5m to 12m;
- Linear Movement.

CARACTERÍSTICAS

- Identificación de fallas en tiempo real, permitiendo una rápida toma de decisiones;
- Manipulación, Visualización y Control Simplificado en los procesos de carga y descarga;
- Mano de obra reducida.
- Sistema automático de limpieza de suelo (para modelos específicos);
- Una mejor distribución en la capa de malta verde.
- Ancho de 2.5m a 12m;
- Movimiento Lineal.

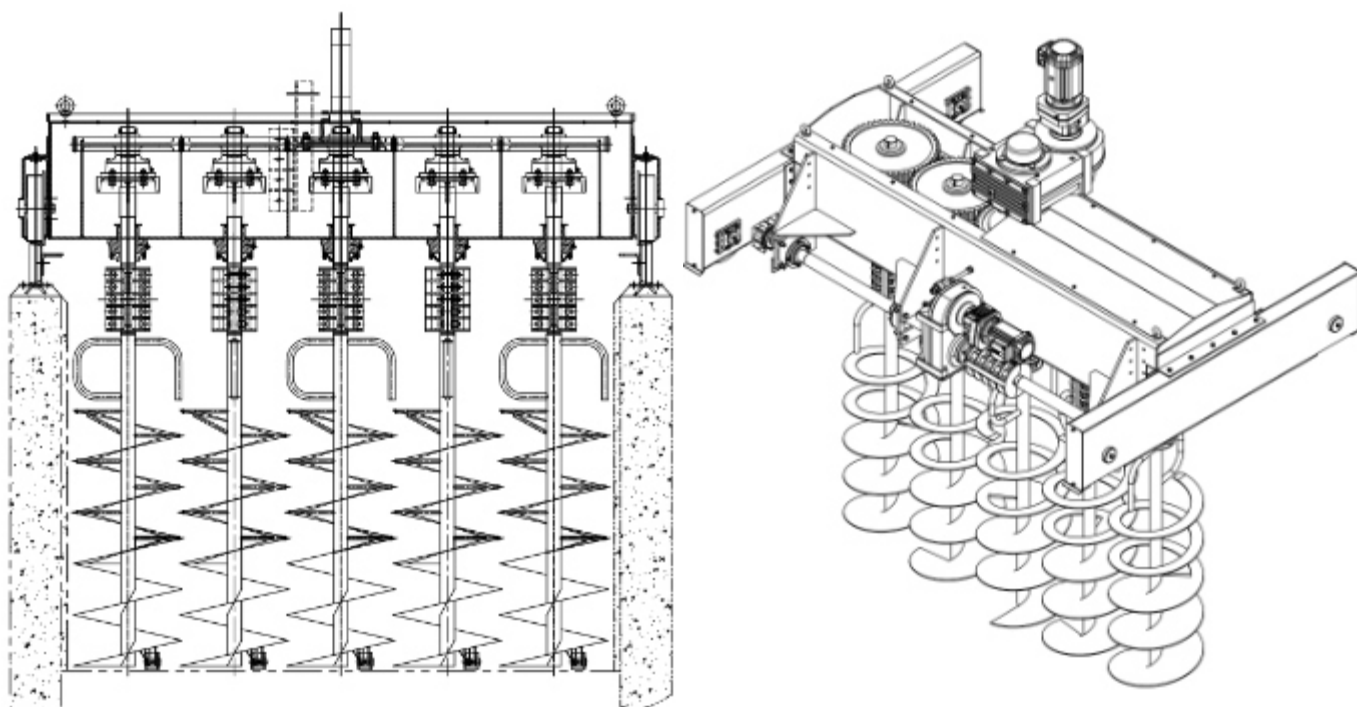

FAIXAS DE CAPACIDADE

- Varia de acordo com a produção de batelada do cliente;
- De 25 até 300 toneladas.

CAPACITY RANGE

- Varies according to the production of customer batch;
- From 25 to 300 tons.

CAPACIDADES

- Varía según la producción de lote de clientes;
- De 25 to 300 toneladas.

Imagens | Images | Imágenes



BENEFÍCIOS

- Otimização na tomada de decisões e controle operacional;
- Maior segurança da qualidade da matéria prima;
- Economia de mão de obra;
- Flexibilidade para atender projetos de germinação variados;
- Garantia de durabilidade, segurança, agilidade e controle.

BENEFITS

- Optimization in decision making and operational control;
- Greater security of raw material quality;
- Labor savings;
- Flexibility to meet varied germination projects;
- Durability, security, agility and control guarantee.

BENEFICIOS

- Optimización en la toma de decisiones y control operativo;
- Mayor seguridad de la calidad de la materia prima;
- Economía de mano de obra;
- Flexibilidad para cumplir con diversos proyectos de germinación;
- Garantía de durabilidad, seguridad, agilidade y control.

COMPOSIÇÃO

- Roscas revolvedoras;
- Acionamento por motorreductores;
- Parede móvel com rosca de descarga para modelos específicos;
- Unidade para movimento linear;
- Sistema de irrigação;
- Sensores de posição e limite;
- Trilho e cremalheira;
- Painel de força e comando;
- Chave de emergência com cabos de ambos os lados das roscas

COMPOSITION

- Turning threads;
- Drive by geared motors;
- Movable wall with discharge thread for specific models;
- Linear movement unit;
- Sprinkling system;
- Limit and position sensors;
- Rail and rack;
- Power and command panel;
- Emergency key with cables on both sides of the revolving threads.

COMPOSICIÓN

- Roscas de torneado;
- Accionamiento por motorreductores;
- Pared móvil con rosca de descarga para modelos específicos;
- Unidad para movimiento lineal;
- Sistema de riego;
- Sensores de posición y límite;
- Riel y cremallera;
- Cuadro de mando y potencia;
- Llave de emergencia con cables a ambos lados de las roscas giratorias.



Vista aérea da fábrica
Plant overview
Vista aérea de la fábrica



Mão-de-obra especializada
Skilled personnel
Mano de obra especializada



Centro de testes
Test Center
Centro tecnológico

ZEPPELIN SYSTEMS LATIN AMERICA EQUIP.
IND. LTDA

Rua João XXIII, 650 - B. Cooperativa
09851-707 - São Bernardo do Campo, SP - Brasil
Tel +55 11 4393-9400
info@zeppelin-la.com
WWW.ZEPPELIN-LA.COM